

**Instrucciones de montaje y utilización**  
**Instructions for assembly and use**  
**Instructions de montage et utilisation**  
**Montage - und Gebrauchsanleitung**  
**Instruções de montagem e utilização**  
**Istruzioni di montaggio e uso**  
**Montage-en gebruiksinstructies**

Fig.1

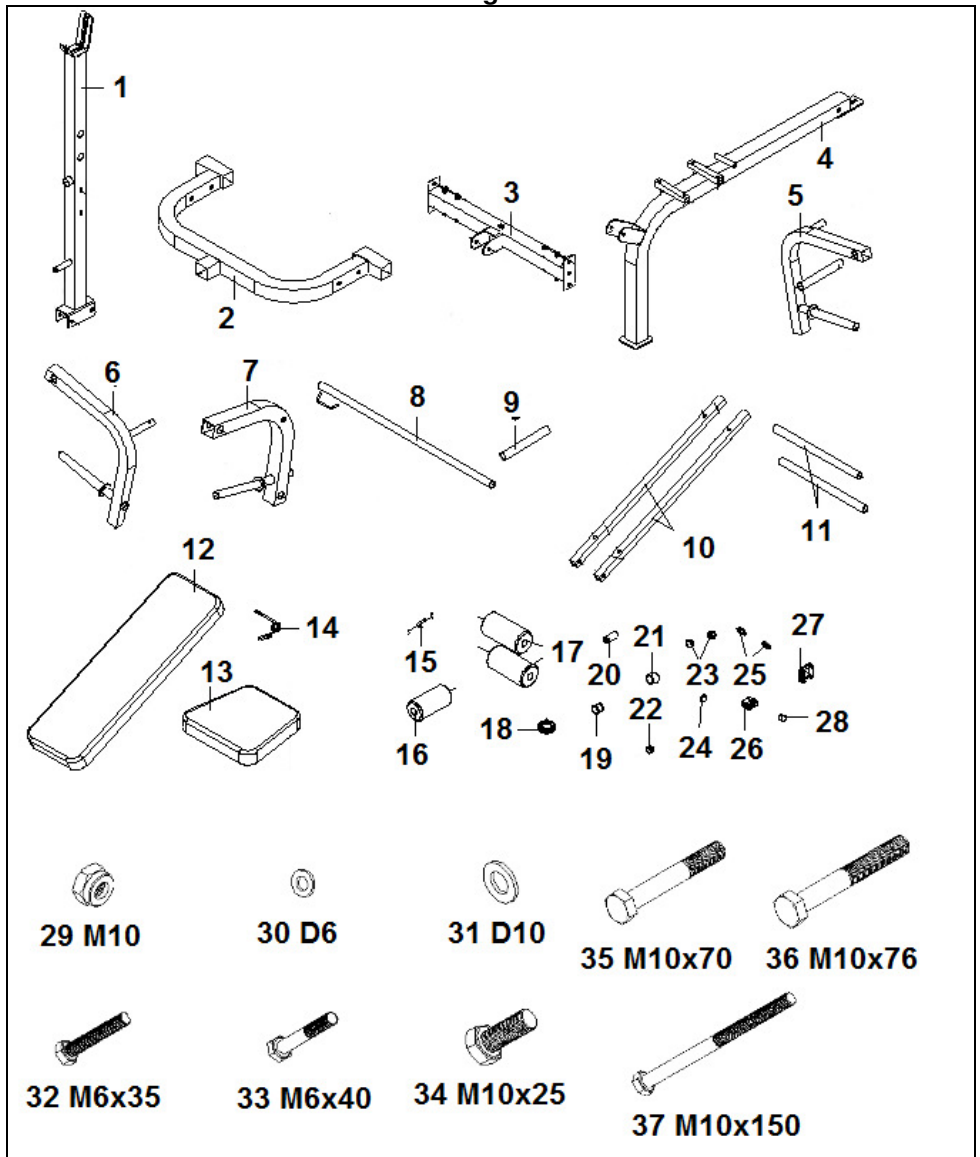

Fig.2

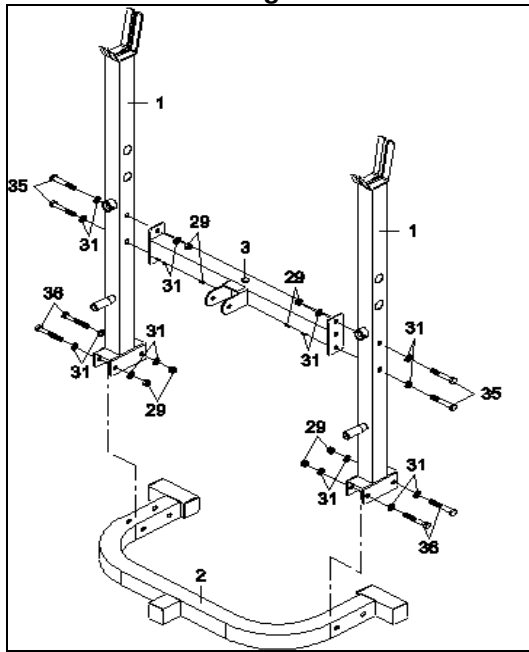

Fig.3

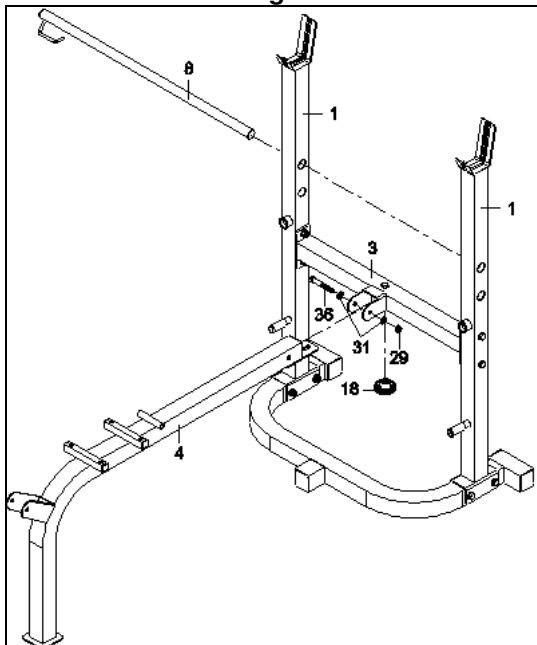

Fig.4

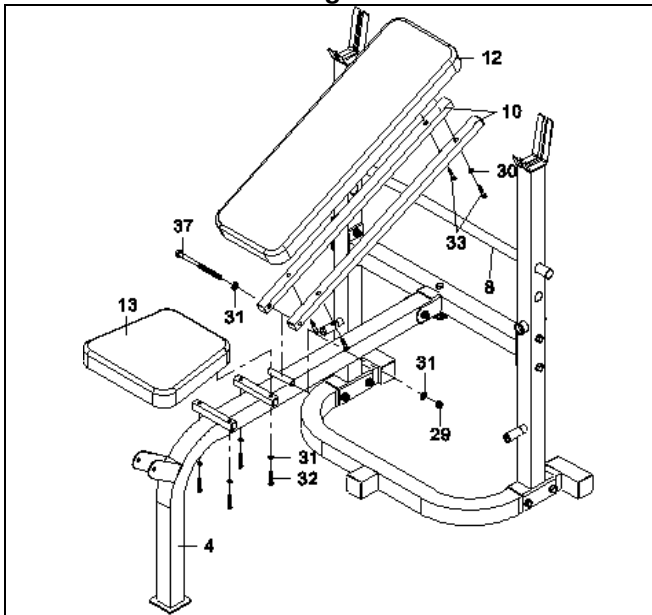

Fig.5

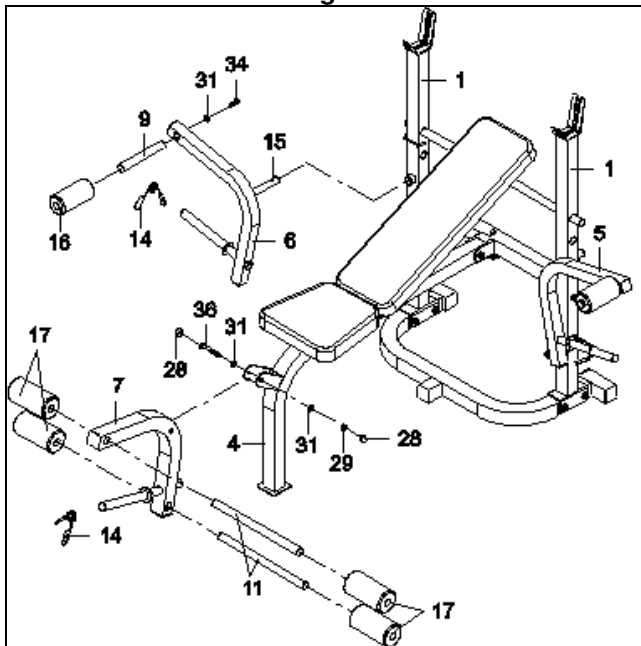

Fig.6

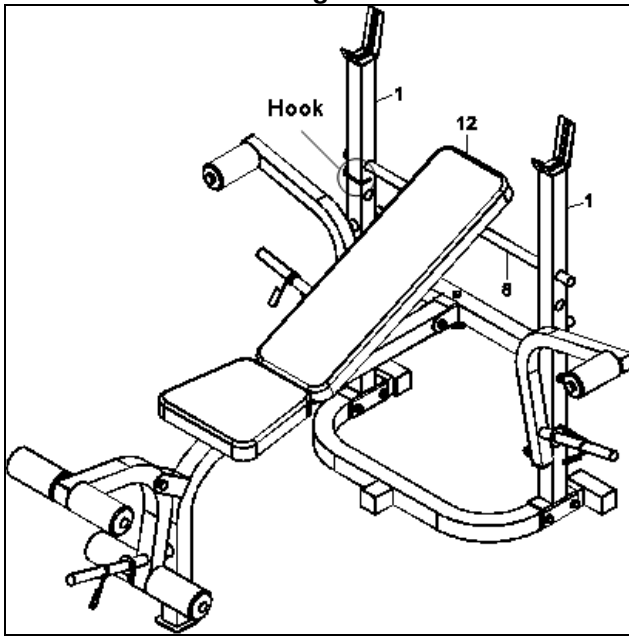
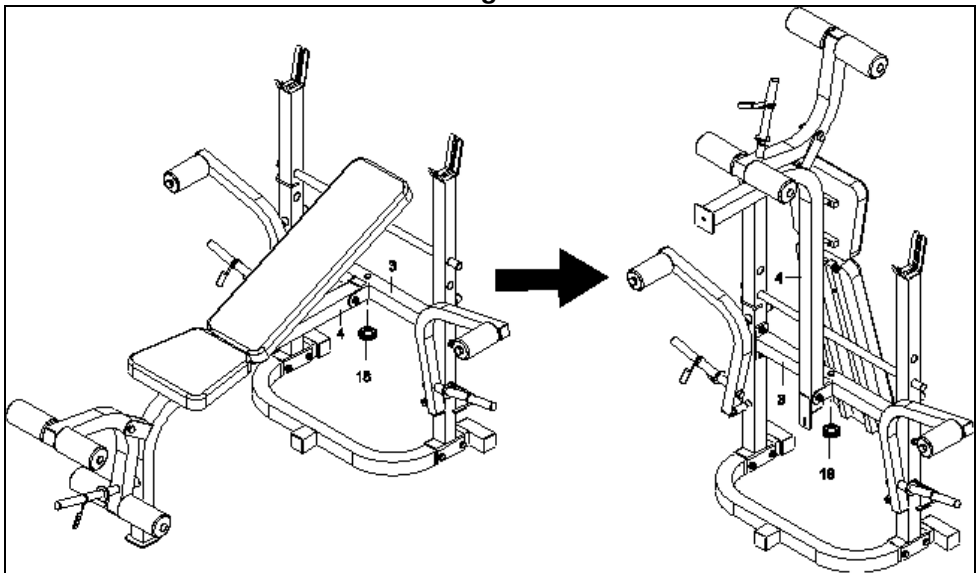

Fig.7



## **INSTRUCCIONES DE MONTAJE.-**

Saque la unidad de la caja y compruebe que tiene todas las piezas.

**Para el montaje de esta maquina, se recomienda la ayuda de una segunda persona.**

Retire los componentes de la caja y compruebe que tenga todas las piezas Fig.1:

- (1) Soporte vertical.
- (2) Soporte principal.
- (3) Soporte de unión.
- (4) Soporte principal asiento.
- (5) Soporte brazos izquierdo.
- (6) Soporte brazos derecho.
- (7) Soporte apoyo piernas.
- (8) Tubo apoyo.
- (9) Tubo apoyo brazos.
- (10) Tubo apoyo respaldo.
- (11) Tubo apoyo piernas.
- (12) Respaldo.
- (13) Asiento.
- (14) Tope de apoyo pesas.
- (15) Muelle.
- (16) Espumas superiores.
- (17) Espumas inferiores.
- (18) Pomo M10.
- (19) Tope.
- (20) Tope de apoyo superior.
- (21) Tope de apoyo inferior.
- (22) Tapón D22
- (23) Tapón D25
- (24) Tapón 20x20
- (25) Tapón 25x25
- (26) Tapón 38x38
- (27) Tapón 50x50
- (28) Tuerca ciega de M10.
- (29) Tuercas autoblocantes de M10.
- (30) Arandela D6.
- (31) Arandela D10.
- (32) Tornillo M6x35

- (33) Tornillo M6x40
- (34) Tornillo M10x25
- (35) Tornillo M10x70
- (36) Tornillo M10x75
- (37) Tornillo M10x150

## **MONTAJE.-**

**1-** Apoye en el suelo el soporte vertical derecho (1), posicione el soporte central (2) Fig.2, introduzca el tornillo (36) junto con las arandelas (31) y atornille con la tuerca (29).

A continuación apoye en el suelo el soporte vertical izquierdo (1), posicione el soporte central (2) Fig.2, introduzca el tornillo (36) junto con las arandelas (31) y atornille con la tuerca (29) Fig.2.

Coloque el tubo cruzado (3) entre ambos soportes verticales (1) y atorníllelo con los tornillos (35), las arandelas (31) y las tuercas (29).

Introduzca la barra (8) en los agujeros de los soportes verticales (1) para fijar la inclinación del respaldo, Fig. 3.

**2-** En primer lugar acerque el apoyo del soporte principal (4) a soporte principal (3), Fig.3, atorníllelo con los tornillos (36) junto con las arandelas (31) y las tuercas (29).

**3-** Posicione el soporte de piernas (7) en la "U" del soporte principal (4) Fig.5 atorníllelo con el tornillo (36) junto con las arandelas (31) y la tuerca (29).

**4-** Introduzca los tubos de espumas (11) en los orificios del soporte de piernas (7) Fig.5, déjelos centrados y coloque las espumas (17) sobre los tubos (11).

5- Introduzca los tubos de espumas (9) en los orificios del soporte de brazos (6) Fig.5, déjelos centrados y coloque las espumas (16) sobre los tubos (9).

### **MONTAJE SOPORTE RESPALDO.-**

6- Coloque los dos tubos (10) del armazón del respaldo Fig.4, atorníllelo con el tornillo (33) y junto con las arandelas (30). A continuación posicione en el tubo del soporte principal (4) Fig.4 atorníllelo con el tornillo (37) junto con las arandelas (31) y la tuerca (29).

### **MONTAJE DEL ASIENTO.-**

7- Posicione el asiento (13) en el tubo del soporte principal (4) Fig.4 atorníllelo con el tornillo (32) junto con las arandelas (31).

### **MONTAJE DEL RESPALDO.-**

8- Coja el respaldo (12) y posicione en el soporte (10) Fig.4. Atorníllelo con los tornillos (33) junto con las arandelas planas (30).

### **INCLINACIÓN RESPALDO.-**

9- Para posicionar el ángulo del respaldo, coloque el tubo de apoyo respaldo (8), en cualquiera de los soportes verticales (1) Fig.6.

Retire el pasador de seguridad y colóquelo en la posición cómoda de realización del ejercicio Fig.6.

### **MOVIMIENTO Y ALMACENADO.-**

Guarde su máquina en un lugar seco con las menores variaciones de temperatura posible Fig.7. Suelte el pomo (18) bajo la pieza (3) para plegar la máquina y colóquela de nuevo para fijar la máquina en la posición plegado.

Para cualquier consulta, no dude en ponerse en contacto con el (S.A.T).Servicio de Asistencia Técnica, llamando al teléfono de atención al cliente (ver página final del presente manual).

**BH SE RESERVA EL DERECHO A MODIFICAR LAS ESPECIFICACIONES DE SUS PRODUCTOS SIN PREVIO AVISO.**

## **ASSEMBLY INSTRUCTIONS.-**

Take the unit out of its box and make sure that all of the pieces are there:

**The assistance of a second person is recommended when assembling this unit.**

Take the components out of the box and make sure that you have all of the pieces, Fig.1:

- (1) Vertical support.
- (2) Main support.
- (3) Union support.
- (4) Main seat support.
- (5) Left arm rest bar.
- (6) Right arm rest bar.
- (7) Leg rest support.
- (8) Support bar.
- (9) Arm support bar.
- (10) Backrest support bar.
- (11) Leg support bar.
- (12) Backrest.
- (13) Seat.
- (14) Weight rest stop.
- (15) Elastic spring.
- (16) Upper foam.
- (17) Lower foam.
- (18) Lock Knob M10.
- (19) Rest.
- (20) Upper weight rest.
- (21) Lower weight rest.
- (22) End Cap D22
- (23) End Cap D25
- (24) End Cap 20x20
- (25) End Cap 25x25
- (26) End Cap 38x38
- (27) End Cap 50x50
- (28) Nut Cap M10.
- (29) Nylon Nut M10.
- (30) Washers D6.
- (31) Washers D10.
- (32) Screws M6x35

- (33) Screws M6x40
- (34) Screws M10x25
- (35) Screws M10x70
- (36) Screws M10x75
- (37) Screws M10x150

## **ASSEMBLY.-**

**1-** Rest the right upright support (1) on the ground, line it up with the central support (2), Fig.2, fit bolt (36) along with washers (31) and secure using nut (29), Fig.2.

Next, rest the left upright support (1) on the ground, line it up with the central support (2), Fig.2, fit bolt (36) along with washers (31) and secure using nut (29), Fig.2. Place the cross tube (3) between the upright supports (1) and fasten with screws (35), washers (31) and nuts (29).

Insert the bar (8) in the holes of the upright supports (1) to set the backrest angle, Fig. 3.

**2-** First, bring the main support rest (4) up to the main support (3), Fig.3, secure using screws (36) along with the washers (31) and nuts (29).

**3-** Position the leg support (7) on the "U" bracket for the main support (4), Fig.5, secure using screw (36) along with the washers (31) and nut (29).

**4-** Insert the tubes for the foam covers (11) into the holes on the leg support (7), Fig.5, centre them and then fit the foam covers (17) over the tubes (11).

**5-** Insert the tubes for the foam covers (9) into the holes on the arm support (6), Fig.5, centre them and then fit the foam covers (16) over the tubes (9).



## **FITTING THE BACKREST SUPPORT.-**

**6-** Fit two bars (10) on the backrest frame, Fig.4, secure using screw (33) along with the washers (30).

Next, position it on tube of the main support (4), Fig.4, secure using screw (37) along with the washers (31) and nut (29).

## **FITTING THE SEAT.-**

**7-** Position the seat (13) on tube of the main support (4), Fig.4, secure using screw (32) along with the washers (31).

## **FITTING THE BACKREST.-**

**8-** Take the backrest (12) and position it on the support (10), Fig.4. Fit the bolts (33) along with the flat washers (30).

## **BACKREST ELEVATION.-**

**9-** To position the angle of the backrest, place the backrest support bar (8) into the vertical supports (1), Fig.6.

Remove the lock pin and move it to the position best suited for exercising, Fig.6.

## **MOVEMENT & STORAGE.-**

Fig.7. Store your unit in a dry place, preferably not subject to changes in temperature.

Release the knob (18) on the part (3) to fold the machine and place it again to set the machine in the folded position.

Do not hesitate to get touch with the Technical Assistance Service if you have any queries by phoning customer services (see last page in manual)

**BH RESERVES THE RIGHT TO MODIFY THE SPECIFICATIONS OF ITS PRODUCTS WITHOUT PRIOR NOTICE**

## **MONTAGE.-**

Déballer l'appareil et vérifier qu'il ne manque aucune pièce.

Pour monter cette machine, il est vivement recommandé de se faire aider par une autre personne.

Sortez les composants de la caisse et vérifiez qu'il ne manque aucune pièce Fig.1:

- (1) Support vertical.
- (2) Support principal.
- (3) Support union.
- (4) Support principal siège.
- (5) Support appui-bras gauche.
- (6) Support appui-bras brazos droit.
- (7) Support appui-jambes.
- (8) Tube appui.
- (9) Tube appui-bras.
- (10) Tube appui dossier.
- (11) Tube appui-jambes.
- (12) Dossier.
- (13) Siège.
- (14) Butée d'appui haltères.
- (15) Ressort élastique.
- (16) Mousses supérieures.
- (17) Mousses inférieures.
- (18) Bouton M10.
- (19) Butée.
- (20) Butée d'appui supérieur.
- (21) Butée d'appui inférieur.
- (22) Bouchon D22
- (23) Bouchon D25
- (24) Bouchon 20x20
- (25) Bouchon 25x25
- (26) Bouchon 38x38
- (27) Bouchon 50x50
- (28) Écrous de M-10.
- (29) Écrous auto-bloquants de M-10.
- (30) Rondelles D6.
- (31) Rondelles D10.
- (32) Vis M6x35

- (33) Vis M6x40
- (34) Vis M10x25
- (35) Vis M10x70
- (36) Vis M10x75
- (37) Vis M10x150

## **MONTAGE.-**

**1-** Poser au sol, le support vertical droit (1), placez-le sur le support central (2) Fig.2, introduire la vis (36) avec les rondelles (31) et visser avec l'écrou (29) Fig.2.

Ensuite, poser au sol, le support vertical gauche (1), placez-le sur le support central (2) Fig.2, introduire la vis (36) avec les rondelles (31) et visser avec l'écrou (29) Fig.2.

Placez le tube transversal (3) entre les supports (1) et le fixer avec des vis (35), les rondelles (31) et les écrous (29).

Saisissez la barre (8) dans les trous des montants (1) pour régler l'angle du dossier, Fig. 3.

**2-** En premier lieu, approcher l'appui du support principal (4) au support principal (3), Fig.3, vissez-le avec les vis (36) et avec les rondelles (31) et les écrous (29).

**3-** Placer le support des jambes (7) dans le "U" du support principal (4) Fig.5, vissez-le avec la vis (36) et avec les rondelles (31) et l'écrou (29).

**4-** Introduire les tubes des mousses (11) dans les trous du support des jambes (7) Fig.5, centrez-les parfaitement et placez les mousses (17) sur les tubes (11).

5- Introduire les tubes des mousses (9) dans les trous du support des bras (6) Fig.5, centrez-les parfaitement et placer les mousses (16) sur les tubes (9).

### **MONTAGE SUPPORT DU DOSSIER.-**

6- Placer les deux tubes (10) de la carcasse du dossier Fig.4, vissez-le avec la vis (30) et avec les rondelles.

Ensuite, placez-le sur le tube du support principal (4) Fig.4, vissez-le avec la vis (37) et avec les rondelles (31) et l'écrou (29).

### **MONTAGE DU SIÈGE.-**

7- Placer le siège (13) sur le tube du support principal (4) Fig.4, vissez-le avec la vis (32) et avec les rondelles (31).

### **MONTAGE DU DOSSIER.-**

8- Prenez le dossier (12) et placez-le sur le support (10) Fig.4. Vissez avec les vis (33) et avec les rondelles plates (30).

### **INCLINAISON DOSSIER.-**

9- Pour positionner l'angle du dossier, placez sur le tube d'appui du

dossier (8), sur des supports verticaux (1) Fig.6.

Retirez la goupille de sécurité et placez-la sur une position commode pour effectuer l'exercice Fig.6.

### **DÉPLACEMENT & RANGEMENT.-**

Fig.7. La machine doit être gardée dans un endroit sec, sans changements importants de température.

Relâchez le bouton (18) sur la partie (3) pour plier la machine et placez-le à nouveau pour régler la machine en position repliée.

Pour toute information complémentaire et en cas de doute sur le bon état de l'une quelconque partie de la machine, l'hésitez pas à appeler le Service d'Assistance Technique (SAT) au numéro de téléphone d'Assistance Clientèle qui figure à la dernière page de cette notice.

**BH SE RÉSERVE LE DROIT DE MODIFIER LES CARACTÉRISTIQUES DE SES PRODUITS SANS PRÉAVIS.**

## **MONTAGEANWEISUNG.-**

Nehmen Sie die Einheit aus dem Karton und vergewissern Sie sich, dass kein Teil fehlt.

Zur Montage dieser Maschine wird die Hilfe einer zweiten Person empfohlen.

Nehmen Sie die Elemente aus dem Karton und vergewissern Sie sich, dass kein Teil fehlt Fig.1:

- (1) Rechtes Vertikalaufleger.
- (2) Stütze Haupthalterung.
- (3) Rechtes Unie.
- (4) Haupthalterung Sitz.
- (5) Linkes Armauflage.
- (6) Rechtes Armauflage.
- (7) Halterung Fußauflage.
- (8) Stützrohr.
- (9) Rohr Armauflage.
- (10) Stützrohr Rückenlehne.
- (11) Stützrohr Fußauflage.
- (12) Rückenlehne.
- (13) Sitz.
- (14) Anschlag Gewichtestütze.
- (15) Elastische veer.
- (16) Untere Schaumstoffe.
- (17) Obere Schaumstoffe.
- (18) Knopf M10.
- (19) Gewichtestütze.
- (20) Untere Gewichtestütze.
- (21) Obere Gewichtestütze.
- (22) Verschluss D22
- (23) Verschluss D25
- (24) Verschluss 20x20
- (25) Verschluss 25x25
- (26) Verschluss 38x38
- (27) Verschluss 50x50
- (28) Muttern M-10.
- (29) Selbstblockierende Muttern M10.
- (30) Unterlegscheiben D6.
- (31) Unterlegscheiben D10.
- (32) Schrauben M6x35

- (33) Schrauben M6x40
- (34) Schrauben M10x25
- (35) Schrauben M10x70
- (36) Schrauben M10x75
- (37) Schrauben M10x150

## **MONTAGE.-**

**1-** Stellen Sie die rechte vertikale Halterungsstange (1) auf den Boden und an ihre Position an der mittleren Stütze (2), Fig.2. Setzen Sie die Schraube (36) mit den Unterlegscheiben (31) ein und ziehen Sie sie mit der Mutter (29) fest Fig.2.

Stellen Sie dann die vertikale linke Halterungsstange (1) auf den Boden und an ihre Position an der mittleren Stütze (2), Fig.2. Setzen Sie die Schraube (36) mit den Unterlegscheiben (31) ein und ziehen Sie sie mit der Mutter (29) fest Fig.2.

Legen Sie das Querrohr (3) zwischen den Pfosten (1) und mit Schrauben (35), Unterlegscheiben (31) und Muttern (29). Geben Sie den Stab (8) in die Löcher der Pfosten (1), um den Winkel der Rückenlehne eingestellt, Fig. 3.

**2-** Positionieren Sie die Stütze der Haupthalterung (4) an der Haupthalterung (3), Fig.3, Schrauben Sie sie mit den Schrauben (36), Unterlegscheiben (31) und den Muttern (29) fest.

**3-** Positionieren Sie die Halterung der Fußauflage (7) an dem "U" der Haupthalterung (4), Fig.5, schrauben Sie sie mit der Schraube (36), den Unterlegscheiben (31) und der Mutter (29) fest.

**4-** Setzen Sie die Rohre für die Schaumstoffteile (11) in die Öffnungen der Halterung der Fußauflage (7) Fig.5, zentrieren Sie sie und setzen Sie die Schaumstoffteile (17) auf die Rohre (11).

**5-** Setzen Sie die Rohre für die Schaumstoffteile (9) in die Öffnungen der Halterung der Armauflage (6) Fig.5, zentrieren Sie sie und setzen Sie die Schaumstoffteile (16) auf die Rohre (9).

## **MONTAGE HALTERUNG RÜCKENLEHNE.-**

**6-** Setzen Sie das die beiden Rohre (10) des Gestells der Rückenlehne, Fig.4, Schrauben Sie sie mit der Schraube (33) und den Unterlegscheiben (30). Positionieren Sie es dann an dem Rohr der Haupthalterung (4), Fig.4, schrauben Sie es mit der Schraube (37), den Unterlegscheiben (31) und der Mutter (29) fest.

## **MONTAGE SITZ.-**

**7-** Positionieren Sie (13) das Rohr der Haupthalterung (4) Fig.4 und schrauben Sie es mit der Schraube (32), den Unterlegscheiben (31).

## **AUFBAU DER RÜCKENLEHNE.-**

**8-** Nehmen Sie die Rückenlehne (12) und positionieren Sie ihn auf dem Auflager (10) Fig.4 Ziehen Sie die Schrauben (33) mit den Unterlegscheiben (30) an.

## **SCHRÄGSTELLUNG RÜCKENLEHNE.-**

**9-** Zum Einstellen des Neigungswinkels der Rückenlehne positionieren Sie das Stützrohr der Rückenlehne (8), in der vertikalen Halterungsstangen (1), Fig.6. Ziehen Sie den Sicherheitsstift heraus und setzen Sie ihn auf die Position, die Sie für die Ausführung der Übung auswählen Fig.6.

## **TRANSPORT UND LAGERUNG.-**

Fig.7. Bewahren Sie das Gerät an einem trockenen Ort mit möglichst geringen Temperaturschwankungen auf.

Lassen Sie den Drehknopf (18) auf dem Teil (3), um die Maschine zu falten und legen Sie sie erneut, um die Maschine in der gefalteten Position gesetzt.

Sollten über den Zustand einer Komponente Zweifel bestehen, setzen Sie sich bitte mit dem (TKD) Technischen Kundendienst in Verbindung, indem Sie das Servicetelefon anrufen (siehe letzte Seite des Handbuchs).

**BH BEHÄLT SICH DAS RECHT VOR, DIE SPEZIFIKATIONEN DES PRODUKTS OHNE VORANKÜNDIGUNG ZU ÄNDERN.**

## **INSTRUÇÕES DE MONTAGEM.-**

Retire a unidade da caixa e comprove que tem todas as peças.

**Recomenda-se que tenha a ajuda de uma segunda pessoa para a realização desta montagem.**

Retire os componentes da caixa e verifique se tem todas as peças - Fig.1:

- (1) Suporte vertical.
- (2) Suporte principal.
- (3) Suporte união.
- (4) Suporte principal do assento.
- (5) Suporte do apoio de braços esquerdo.
- (6) Suporte do apoio de braços direito.
- (7) Suporte do apoio de pernas.
- (8) Tubo apoio.
- (9) Tubo apoio dos braços.
- (10) Tubo apoio do encosto.
- (11) Tubo apoio de pernas.
- (12) Encosto.
- (13) Assento.
- (14) Topo do apoio pesos.
- (15) Mola elástica.
- (16) Espumas superiores.
- (17) Espumas inferiores.
- (18) Botão M10.
- (19) Topo.
- (20) Topo do apoio superior.
- (21) Topo do apoio inferior.
- (22) Tampa D22
- (23) Tampa D25
- (24) Tampa 20x20
- (25) Tampa 25x25
- (26) Tampa 38x38
- (27) Tampa 50x50
- (28) Porcas de M-10.
- (29) Porcas auto-bloqueio de M-10.
- (30) Arandelas D6.
- (31) Arandelas D10.

- (32) Parafusos M6x35
- (33) Parafusos M6x40
- (34) Parafusos M10x25
- (35) Parafusos M10x70
- (36) Parafusos M10x75
- (37) Parafusos M10x150.

## **MONTAGEM. -**

**1-** Apoie no solo o suporte vertical direito (1), posicione-o no suporte central (2) Fig.2, introduza o parafuso (36) junto com as arandelas (31) e aperte a porca (29) Fig.2.

Em seguida, apoie no solo o suporte vertical esquerdo (1), posicionando-o no suporte central (2) Fig.2, introduza o parafuso (36) junto com as arandelas (31) e aperte a porca (29) Fig.2.

Colocar o tubo transversal (3) entre os postes (1) e fixar com parafusos (35), as anilhas (31) e porcas (29).

Digite o bar (8) nos buracos dos postes (1) para ajustar o ângulo do encosto, Fig. 3.

**2-** Em primeiro lugar, aproxime o apoio do suporte principal (4) ao suporte principal (3), Fig.3, aperte-o com os parafusos (36) junto com as arandelas (31) e as porcas (29).

**3-** Posicione o suporte de pernas (7) no "U" do suporte principal (4) Fig.5, aperte com o parafuso (36) junto com as arandelas (31) e a porca (29).

**4-** Introduza os tubos de espumas (11) nos orifícios do suporte de pernas (7) Fig.5 deixando-os centrados e coloque as espumas (17) sobre os tubos (11).

5- Introduza os tubos de espumas (9) nos orifícios do suporte de braços (6) Fig.5 deixando-os centrados e coloque as espumas (16) sobre os tubos (9).

## **MONTAGEM SUPORTE ENCOSTO.-**

6-Coloque o tubo de inclinação do encosto (10) entre os dois tubos (9) da armação do encosto Fig.4, aperte o parafuso (33) junto com as arandelas (30).

Em seguida, posicione o tubo do suporte principal (4) Fig.4 aperte-o com o parafuso (37) junto com as arandelas (31) e a porca (29).

## **MONTAGEM DO ASSENTO.-**

7- Posicione do assento (13) o tubo do suporte principal (4) Fig.4 aperte-o com o parafuso (32) junto com as arandelas (31).

## **MONTAGEM DO ENCOSTO.-**

8- Pegue no assento (12) e posicione-o no suporte (10) Fig.4. Aperte-o com os parafusos (33) juntamente com as arandelas planas (30).

## **INCLINAÇÃO DO ENCOSTO. -**

9- Para posicionar o ângulo do encosto, coloque o tubo de apoio do encosto (8), qualquer dos suportes verticais (1) Fig.6.

Retire o passador de segurança e coloque-o numa posição cómoda para realização de exercícios Fig.6.

## **DESLOCAÇÃO E ARMAZENAMENTO.-**

Fig.7. Deverá guardar a sua máquina num lugar seco, com as menores variações de temperatura possíveis.

Solte o botão (18) da parte (3) para dobrar a máquina e colocá-lo novamente para definir a máquina na posição dobrada.

Para qualquer consulta, não hesite em contactar com o S.A.T - Serviço de Assistência Técnica - , telefonando para o serviço de apoio ao cliente (ver página final do presente manual).

**A BH RESERVA-SE O DIREITO DE MODIFICAR AS ESPECIFICAÇÕES DOS SEUS PRODUTOS SEM PRÉVIO AVISO.**

## ISTRUZIONI PER IL MONTAGGIO.-

Togliere l'unità dalla scatola e verificare che vi siano tutti i pezzi.

Per il montaggio di questa macchina, si raccomanda l'ausilio di una seconda persona.

Ritirare i pezzi dalla scatola e verificare che ci siano tutti i pezzi Fig.1:

- (1) Supporto verticale.
- (2) Supporto principale.
- (3) Supporto unione.
- (4) Supporto principale della seduta.
- (5) Supporto poggiaabbraccia sinistro.
- (6) Supporto poggiaabbraccia destro.
- (7) Supporto all'appoggio delle gambe.
- (8) Tubo di appoggio.
- (9) Poggiaabbraccia.
- (10) Tubo di appoggio spalliera.
- (11) Tubo di appoggio delle gambe.
- (12) Schienale.
- (13) Sedile.
- (14) Coperchio di appoggio pesi.
- (15) Molla elastica.
- (16) Spugne superiori.
- (17) Spugne inferiori.
- (18) Manopola M10.
- (19) Appoggio.
- (20) Appoggio pesi superiori.
- (21) Appoggio pesi inferiori.
- (22) Tappo D22
- (23) Tappo D25
- (24) Tappo 20x20
- (25) Tappo 25x25
- (26) Tappo 38x38
- (27) Tappo 50x50
- (28) Dadi da M-10.
- (29) Dadi autobloccanti da M-10.
- (30) Rondelle D6.
- (31) Rondelle D10.
- (32) Viti M6x35
- (33) Viti M6x40

- (34) Viti M10x25
- (35) Viti M10x70
- (36) Viti M10x75
- (37) Viti M10x150

## MONTAGGIO.-

**1-** Appoggiare a terra il supporto verticale destro (1), posizionarlo sul supporto centrale (2), Fig.2, inserire la vite (36) e le rondelle (31) e serrarle con il dado (29) Fig.2.

In seguito, appoggiare a terra il supporto verticale sinistro (1), posizionarlo sul supporto centrale (2), Fig.2, inserire la vite (36) e le rondelle (31) e serrarle con il dado (29) Fig.2.

Posizionare il tubo trasversale (3) tra i montanti (1) e fissare con le viti (35), le rondelle (31) e i dadi (29).

Inserire la barra (8) nei fori dei montanti (1) per impostare l'inclinazione dello schienale, Fig. 3.

**2-** In primo luogo, avvicinare l'appoggio del supporto principale (4) al supporto principale (3), Fig.3; serrarlo con le viti (36) e le rondelle (31) e i dadi (29).

**3-** Collocare il supporto per le gambe (7) nella barra a "U" del supporto principale (4), Fig.5, serrarlo con la vite (36), le rondelle (31) e il dado (29).

**4-** Inserire i tubi in schiuma (11) nelle aperture del poggia gambe (7), Fig.5, centrarli e porre la schiuma (17) sopra i tubi (11).

**5-** Inserire i tubi in schiuma (9) nelle aperture del poggiaabbraccia (6), Fig.5, centrarli e porre la schiuma (16) sopra i tubi (9).



## **MONTAGGIO DEL SUPPORTO DELLA SPALLIERA.-**

6- Posizionare i due tubi (10) del supporto della spalliera, Fig.4, serrarlo con la vite (33) e le rondelle (30).

In seguito, collocarlo nella barra del supporto principale (4), Fig.4, serrarlo con la vite (37), le rondelle (31) e il dado (29).

## **MONTAGGIO DEL SEDILE.-**

7- Collocare seduta (12) nel tubo del supporto principale (4), Fig.4, serrarlo con la vite (32) e le rondelle (31).

## **MONTAGGIO DELLO SCHIENALE.-**

8- Prendere lo schienale (12) e montarlo nel sostegno (10) Fig.4. Avvitarlo con le viti (33), insieme alle rondelle piatte (30).

## **INCLINAZIONE DELLA SPALLIERA.-**

9- Per inclinare la spalliera, posizionare il tubo di appoggio della

spalliera (8) e dei supporto verticali (1) Fig.6.

Rimuovere il passante di sicurezza e posizionarlo in una posizione adatta all'esecuzione dell'esercizio, Fig.6.

## **SPOSTAMENTO ED IMMAGAZZINAGGIO.-**

Fig.7. Conservi il suo apparecchio in un luogo secco che subisca le minori variazioni di temperatura possibili.

Rilasciare la manopola (18) sulla parte (3) per piegare la macchina e collocare nuovamente per impostare la macchina in posizione ripiegata.

Per qualsiasi domanda, non esitate a mettervi in contatto con il Servizio di Assistenza Tecnica, chiamando al telefono di attenzione al cliente (consultare l'ultima pagina del presente manuale).

**BH SI RISERVA IL DIRITTO DI MODIFICARE LE SPECIFICAZIONE DEI PROPRI PRODOTTI SENZA PREVIO AVVISO.**

## **MONTAGE INSTRUCTIES.-**

Haal het toestel uit de doos en controleer of alle onderdelen er zijn:

**De hulp van een tweede persoon wordt aanbevolen bij het monteren van dit toestel.**

Haal de componenten uit de doos en controleer of u alle onderdelen hebt, Fig.1:

- (1) Verticale rechtersteun.
- (2) Hoofdsteun.
- (3) Unie rechtersteun.
- (4) Hoofdzadelsteun.
- (5) Armsteun linkersteun.
- (6) Armsteun rechtersteun.
- (7) Beensteun.
- (8) Steunstang.
- (9) Armsteunstang.
- (10) Steunstang ruggesteun.
- (11) Steunstang beensteun.
- (12) Ruggesteun.
- (13) Zadel.
- (14) Gewichtssteunstop.
- (15) Elastische veer.
- (16) Schuimkappen voor boven.
- (17) Schuimkappen voor onderkant.
- (18) Knop M10.
- (19) Gewichtssteun.
- (20) Gewichtssteun voor boven.
- (21) Gewichtssteun voor onderkant.
- (22) Capsule D22
- (23) Capsule D25
- (24) Capsule 20x20
- (25) Capsule 25x25
- (26) Capsule 38x38
- (27) Capsule 50x50
- (28) Moeren M-10.
- (29) Zelfborgende moeren M-10.
- (30) Sluitringen D6.
- (31) Sluitringen D10.
- (32) Schroeven M6x35
- (33) Schroeven M6x40

- (34) Schroeven M10x25
- (35) Schroeven M10x70
- (36) Schroeven M10x75
- (37) Schroeven M10x150

## **MONTAGE.-**

**1-** Plaats de rechter verticale steun (1) op de grond en breng deze op één lijn met de centrale ondersteuning (2), Fig.2. Bevestig de bout (36) samen met de sluitringen (31) en maak vast met moer (29), Fig.2.

Plaats vervolgens de linker verticale steun (1) op de grond en breng deze op één lijn met de centrale ondersteuning (2), Fig.2. Bevestig de bout (36) samen met de sluitringen (31) en maak vast met moer (29), Fig.2.

Plaats het kruis buis (3) tussen de staanders (1) en zet vast met schroeven (35), ringen (31) en moeren (29).

Voer de balk (8) in de gaten van de staanders (1) aan de rugleuning stellen, fig. 3.

**2-** Breng eerst de hoofdsteun (4) omhoog tot de hoofdzadelsteun (3), Fig.3. Maak vast met schroeven (36) samen met de sluitringen (31) en moeren (29).

**3-** Plaats de beensteun (7) op de "U"-beugel van de hoofdsteun (4), Fig.5. Maak vast met schroeven (36) samen met de sluitringen (31) en moer (29).

**4-** Plaats de buizen voor de schuimbedekkingen (11) in de gaten op de beensteun (7), Fig.5. Centreer ze en breng vervolgens de schuimbedekkingen (17) aan over de buizen (11).

**5-** Plaats de buizen voor de schuimbedekkingen (9) in de gaten op de armsteunstang (6), Fig.5. Centreer ze en breng vervolgens de schuimbedekkingen (16) aan over de buizen (9).

## **PLAATSEN**

### **VANDEACHTERSTEUN.-**

**6-** Breng de twee stangen (10) op het ruggesteunframe, Fig.4. Maak vast met schroef (33) samen en met de sluitringen (30).

Plaats het geheel vervolgens op buis van de hoofdsteun (4), Fig.4, en maak vast met schroef (37) samen met de sluitringen (31) en moer (29).

### **HET ZADEL BEVESTIGEN.-**

**7-** Plaats de zadelsteun (13) op buis van de hoofdsteun (4), Fig.4. Maak vast met schroef (32) samen met de sluitringen (31).

## **DE ACHTERSTEUN BEVESTIGEN.-**

**8-** Neem de ruggesteun (12) en positioneer deze op de steun (10), Fig.4. Bevestig de schroefbouten (33), tesamen met de vlakke sluitringen (30).

## **BACKREST ELEVATION.- RUGGESTEUNELEVATIE.-**

**9-** Om de hoek van de ruggesteun te bepalen dient u de steunstang (8) van de ruggesteun in de verticale steunen (1) te plaatsen, Fig.6.

Verwijder de borgpin en verplaats deze naar de positie die het geschiktst is voor het oefenen, Fig.6.

## **VERPLAATSING EN OPBERGEN.-**

Fig.7. Berg het apparaat op een droge plaats op, waar zo min mogelijk temperatuursschommelingen plaats vinden.

Laat de knop (18) op het deel (3) naar de machine vouwen en plaats deze opnieuw naar de machine in de gevouwen stand te zetten.

Als u twijfels hebt over enig onderdeel van dit toestel, aarzel dan niet contact op te nemen met de technische bijstandsdienst door dienstverlening te bellen (zie laatste pagina van de handleiding).

## **BH BEHOUDT ZICHZELF HET RECHT VOOR DE SPECIFICATIES VAN HAAR PRODUKTEN TE WIJZIGEN ZONDER VOORAFGAANDE WAARSCHUWING**

# G325

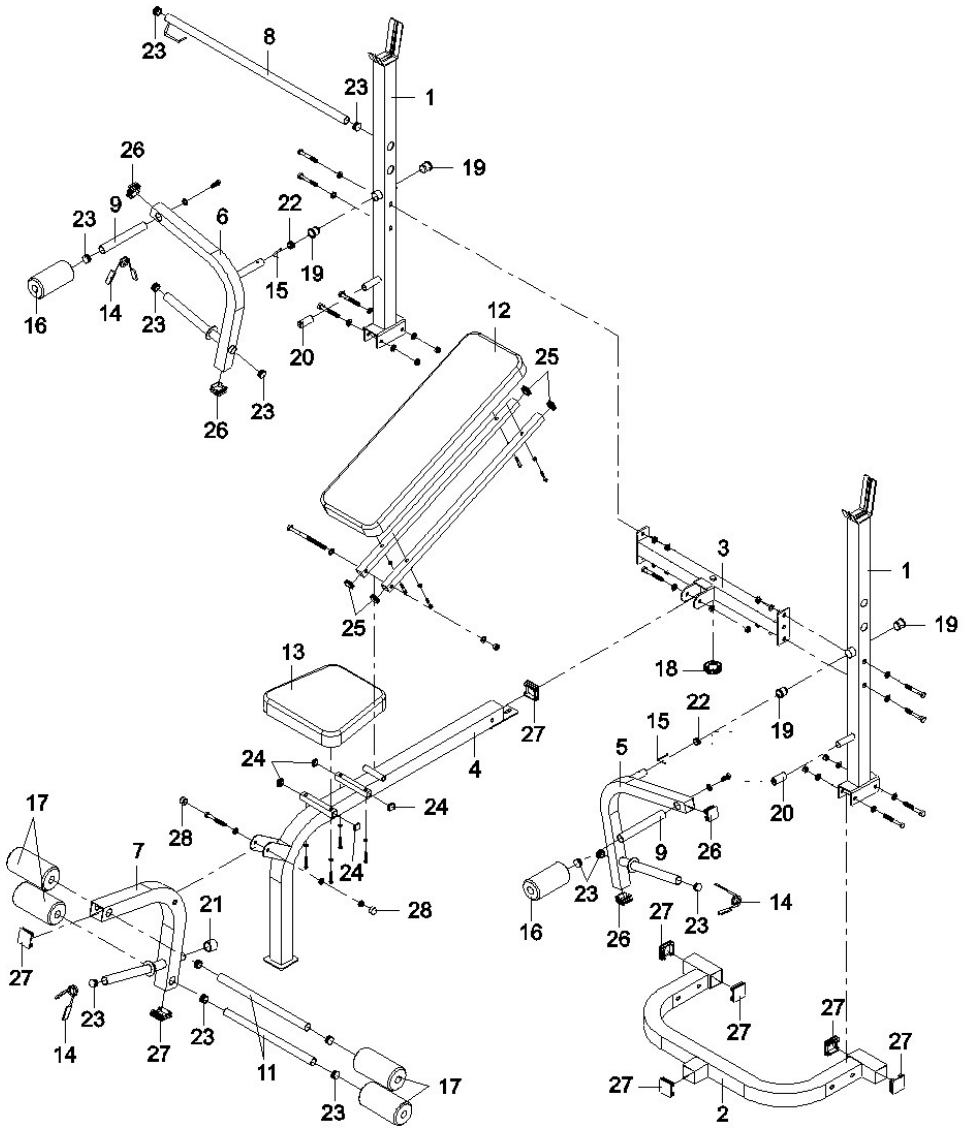

**Para pedido de repuesto:** Indicar el código de la pieza y la cantidad

**To order replacement parts:** State the part code and Quantity

**Pour toute commande pièces détachées:** Indiquer le code de la pièce et la quantité

**Bestellung von Ersatzteilen:** Bitte angeben Teil-code und Menge

**Para encomenda de peça de recambio:** Indicar o código da peça ea quantidade

**Per ordinare pezzi di ricambio:** Indicare il codice del pezzo e la quantità

**Bestellen van vervangingsonderdelen:** Geef het deel code en de hoeveelheid

**Ejemplo / E.g. / Exemple / Beispiel / Exemplo /Esempio / Bijvoorbeeld:**

**G3250001**

**1**

Nº	Code	Nº	Code	Nº	Code
1	G325001	11	G325011	20	G325020
2	G325002	12	G325012	21	G325021
3	G325003	13	G325013	22	G325022
4	G325004	14	G325014	23	G325023
5	G325005	15	G325015	24	G325024
6	G325006	16	G325016	25	G325025
7	G325007	17	G325017	26	G325026
8	G325008	18	G325018	27	G325027
9	G325009	19	G325019	28	G325028

**BH FITNESS SPAIN**

EXERCYCLE, S.L.  
(Manufacturer)  
P.O.BOX 195  
01080 VITORIA (SPAIN)  
Tel.: +34 945 29 02 58  
Fax: +34 945 29 00 49  
e-mail: sat@bhfitness.com  
www.bhfitness.com

**POST-VENTA**

Tel: +34 945 292 012 /  
902 170 258  
Fax: +34 945 56 05 27  
e-mail: sat@bhfitness.com

**BH FITNESS NORTH AMERICA**

20155 Ellipse  
Foothill Ranch  
CA 92610  
Tel: + 1 949 206 0330  
Toll free: +1 866 325 2339  
Fax: +1 949 206 0013  
e-mail:  
fitness@bhnorthamerica.com  
www.bhnorthamerica.com

**BH FITNESS ASIA**

BH Asia Ltd.  
No.80, Jhongsan Rd.,  
Daya Dist.,  
Taichung City 42841,  
Taiwan. R.O.C.  
Tel.: +886 4 25609200  
Fax: +886 4 25609280  
E-mail: info@bhasia.com.tw

**BH FITNESS PORTUGAL**

MAQUINASPORT, APARELHOS  
DE DESPORTO, S.A.  
Rua do Caminho Branco Lote 8,  
Zl Oiã 3770-068 Oiã  
Oliveira do Bairro (PORTUGAL)  
Tel.: +351 234 729 510  
Fax: +351 234 729 519  
e-mail: info@bhfitness.pt

**BH SERVICE PORTUGAL**

Tel.: +351 234 729 510  
Fax: +351 234 729 519  
e-mail: info@bhfitness.pt

**BH GERMANY GmbH**

Altendorfer Str. 526  
45355 Essen  
Tel: +49 201 450910-0  
e-mail:  
info@bhgermany.com

Kostenfreie Telefonnummer:  
0800 0996655  
Ersatzteile:  
www.bhfitness.com

**BH FITNESS MEXICO**

BH Exercycle de México S.A. de  
CV  
Eje 132 / 136  
Zona Industrial, 2A Secc.  
78395 San Luis Potosí  
S:L:P: MÉXICO  
Tel.: +52 (444) 824 00 29  
Fax: +52 (444) 824 00 31  
www.bhlatam.com.mx

**BH FITNESS UK**

Tel: 02037347554  
e-mail:  
sales.uk@bhfitness.com

**AFTER SALES – UK**

Tel.: 02074425525  
e-mail:  
service.uk@bhfitness.com

**BH FITNESS CHINA**

BH China Co., Ltd.  
Block A, NO.68, Branch Lane  
455, Lane 822,  
Zhen Nan RD., Li Zi Yuan,  
Putuo, Shanghai 200331, P.R.C.  
Tel: +86-021-5284 6694  
Fax: +86-021-5284 6814  
e-mail: info@i-bh.cn

**BH FITNESS FRANCE****SAV FRANCE**

Tel : +33 0810 000 301  
Fax : +33 0810 000 290  
savfrance@bhfitness.com

**BH SE RESERVA EL DERECHO A MODIFICAR LAS ESPECIFICACIONES DE SUS PRODUCTOS SIN PREVIO AVISO.**

**SPECIFICATIONS MAY BE CHANGED WITHOUT PRIOR NOTICE DUE TO OUR PROGRAMME OF CONTINUOUS PRODUCT DEVELOPMENT.**

**BH SE RÉSERVE LE DROIT DE MODIFIER LES SPECIFICATIONS DE SES PRODUITS SANS PRÉAVIS.**

**BH BEHALT SICH DAS RECHT VOR, ÄNDERUNGEN DER MODELL-ANGABEN OHRE VORHERIGE ANKÜNDIGUNG VORZUNEHMEN.**

**DATI TECNICI E COMMERCIALI RELATIVI AGLI ARTICOLI DEL PRESENTE CATALOGO POSSONO ESSERE SOGGETTI A VARIAZIONI SENZA ALCUN PRAVVISIO.**

**BH SE RESERVA O DIREITO A MODIFICAÇÃO ESPECIFICAÇÕES DOS SEUS PRODUCTOS SEM PRÉVIO AVISO.**

**DOOR KONSTANTE PRODUKTVERNIEUWING EN VERBETERING HOUDEN WIJ ONS HET RECHT VAN WIJZIGING VOOR ZONDER VOORAFGAAND BERICHT.**